

- EX27100T-3 ก๊อกผสมอ่างล้างหน้าเซ็นเตอร์ 8" (มือบิดแบบครอส)
- EX27100T-4 ก๊อกผสมอ่างล้างหน้าเซ็นเตอร์ 8" (มือบิดแบบก้านโยก)
- EX27100T-9 ก๊อกผสมอ่างล้างหน้าเซ็นเตอร์ 8" (มือบิดแบบลูกบิด)
- EX27101T-3 ก๊อกผสมอ่างล้างหน้าเซ็นเตอร์ 8" (มือบิดแบบครอส)
- EX27101T-4 ก๊อกผสมอ่างล้างหน้าเซ็นเตอร์ 8" (มือบิดแบบก้านโยก)
- EX27101T-9 ก๊อกผสมอ่างล้างหน้าเซ็นเตอร์ 8" (มือบิดแบบลูกบิด)

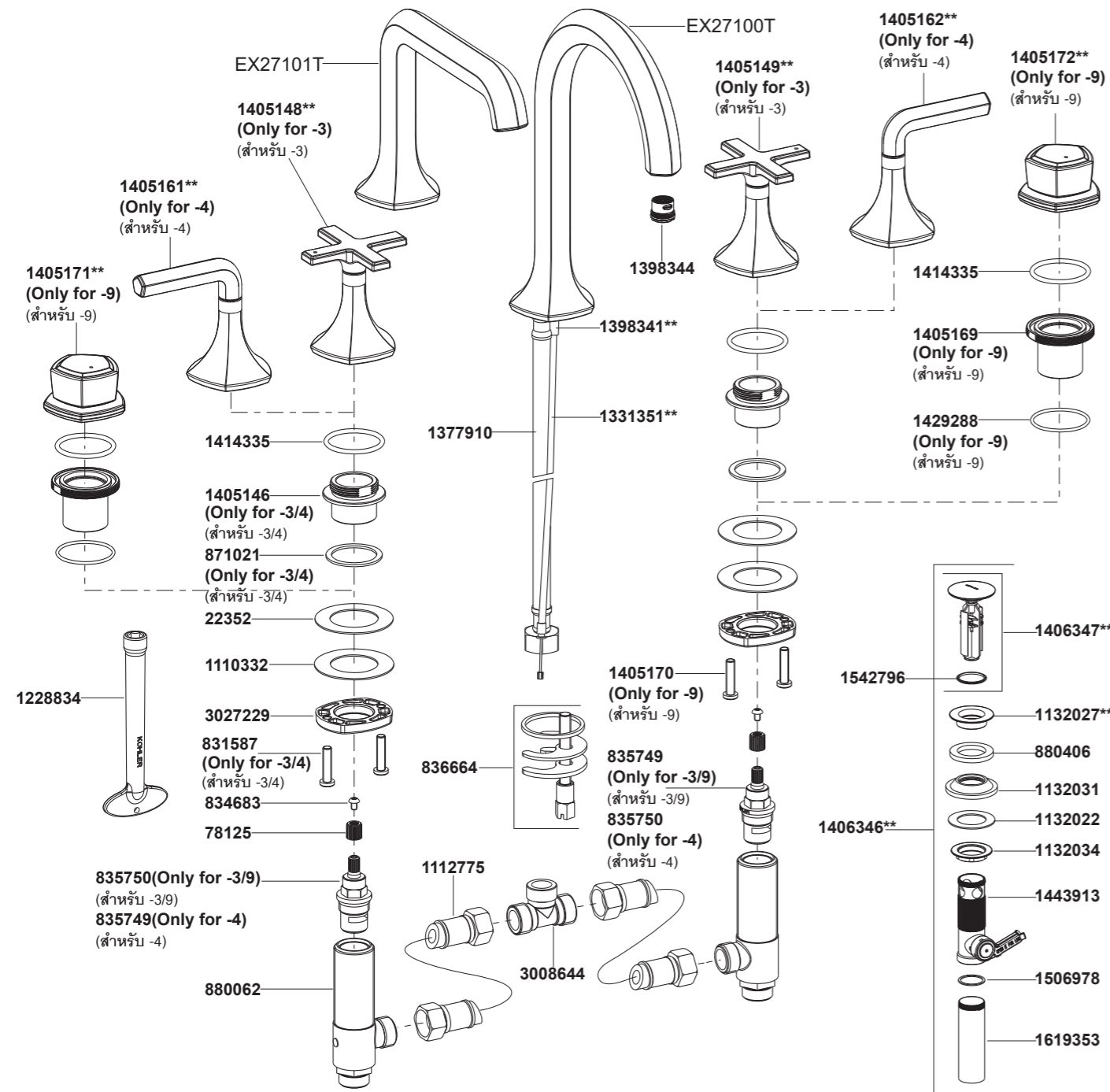

**ระบุรหัสสีสุดท้ายเคลือบผิว/สีในการสั่งซื้อผลิตภัณฑ์
**Color code must be specified when ordering

Call Center: +(66) 2700 9299
e-mail: callcenterthailand@kohler.com

- EX27100T-3 ก๊อกผสมอ่างล้างหน้าเซ็นเตอร์ 8" (มือบิดแบบครอส)
- EX27100T-4 ก๊อกผสมอ่างล้างหน้าเซ็นเตอร์ 8" (มือบิดแบบก้านโยก)
- EX27100T-9 ก๊อกผสมอ่างล้างหน้าเซ็นเตอร์ 8" (มือบิดแบบลูกบิด)
- EX27101T-3 ก๊อกผสมอ่างล้างหน้าเซ็นเตอร์ 8" (มือบิดแบบครอส)
- EX27101T-4 ก๊อกผสมอ่างล้างหน้าเซ็นเตอร์ 8" (มือบิดแบบก้านโยก)
- EX27101T-9 ก๊อกผสมอ่างล้างหน้าเซ็นเตอร์ 8" (มือบิดแบบลูกบิด)

BEFORE YOU BEGIN

All information is based on the latest product information available at the time of publication. Kohler Co. reserves the right to make changes in product characteristics, packaging, or availability at any time without notice. Please leave these instructions for the consumer. They contain important information.

NOTES:

1. Flush the water supply pipes thoroughly to remove debris.
2. If possible, install this faucet before installing the lavatory.
3. Inspect the supply tubing for damage and leakage.
4. Observe local plumbing codes.
5. Shut off the water supplies to the fitting.
6. The water efficiency label applied to the faucet indicates that the water efficiency grade and other performance of the product meet the requirements of GB 25501-2019 "Minimum Allowable Values of Water Efficiency and Water Efficiency Grades for Faucets" which is a marking of product conformity.

ก่อนเริ่มการติดตั้ง

ข้อมูลในคู่มือนี้มาจากข้อมูลผลิตภัณฑ์ล่าสุดที่มีอยู่ในช่วงเวลาที่จัดทำพิมพ์ บริษัท ขอสงวนสิทธิ์ในการเปลี่ยนแปลงข้อมูลผลิตภัณฑ์ บรรจุภัณฑ์ ที่มีอยู่โดยมิต้องแจ้งให้ทราบล่วงหน้า

คู่มือนี้มีข้อมูลสำคัญ โปรดมอบเอกสารให้กับเจ้าของผลิตภัณฑ์

ข้อสังเกต:

1. เปิดวาล์วน้ำทำความสะอาดท่อน้ำดี เพื่อขจัดเศษสิ่งสกปรกต่างๆ
2. หากเป็นไปได้ แนะนำให้ติดตั้งก๊อกน้ำก่อนทำการติดตั้งอ่างล้างหน้า
3. ตรวจสอบความเสียหายและรอยรั่วซึมบนท่อประปา เปลี่ยนและซ่อมหากจำเป็น
4. ตรวจสอบระบบสุขาภิบาล
5. ปิดวาล์วน้ำดีก่อนที่จะดำเนินการติดตั้งผลิตภัณฑ์
6. ฉลากแสดงประสิทธิภาพการใช้น้ำที่ติดบนก๊อกน้ำ บ่งชี้เกรดประสิทธิภาพการใช้น้ำและประสิทธิภาพอื่นๆ ของผลิตภัณฑ์ สอดคล้องตามข้อกำหนดของ GB 25501-2019 ค่าขั้นต่ำของประสิทธิภาพน้ำและเกรดประสิทธิภาพน้ำของก๊อกน้ำ เป็นเครื่องหมายของความสอดคล้องของผลิตภัณฑ์

HANDLE OPERATION

For lever handle -4, turn the left handle counter-clockwise for hot water, right handle clockwise for cold water.
For cross/knob handle -3/9, turn the left handle clockwise for hot water, right handle counter-clockwise for cold water.

การใช้งานมือบิด

สำหรับมือบิดก้านโยก(-4) หมุนมือบิดด้านซ้ายทวนเข็มนาฬิกาสำหรับน้ำร้อนและมือบิดด้านขวาหมุนตามเข็มนาฬิกาสำหรับน้ำเย็น
สำหรับมือบิดแบบครอส(-3) และแบบลูกบิด(-9) หมุนมือบิดด้านซ้ายตามเข็มนาฬิกาสำหรับน้ำร้อน และมือบิดด้านขวาหมุนทวนเข็มนาฬิกาสำหรับน้ำเย็น

ROUGH-IN DIMENSION

ระยะการติดตั้ง

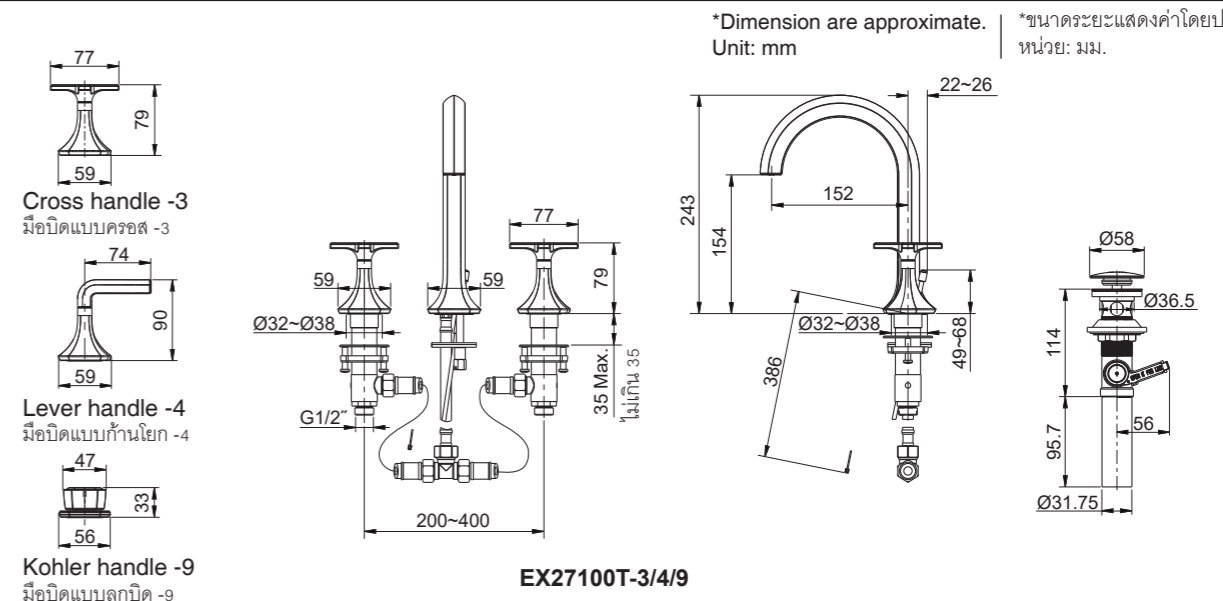

*Dimension are approximate.
Unit: mm

*ขนาดระยะแสดงค่าโดยประมาณ
หน่วย: มม.

